

# Invacare®

Modell: POC1-115, POC1-115-AZ, POC1-115-C,  
POC1-115-EU

## de **Batterieladegerät Gebrauchsanweisung**

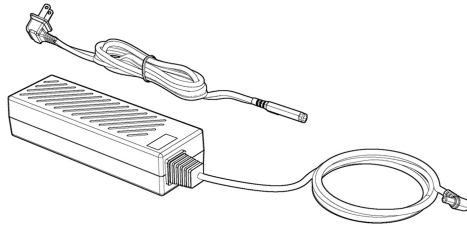

CE  
0120

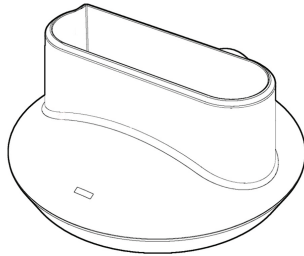

Diese Gebrauchsanweisung MUSS dem Benutzer des Produkts ausgehändigt werden.

Lesen Sie diese Gebrauchsanweisung VOR Verwendung des Produktes und bewahren Sie sie für den weiteren Gebrauch auf.



**Yes, you can.®**

©2018 Invacare Corporation

Alle Rechte vorbehalten. Die Weiterveröffentlichung, Vervielfältigung oder Änderung im Ganzen oder in Teilen ohne vorherige schriftliche Genehmigung von Invacare ist untersagt. Markenzeichen sind durch ™ und ® gekennzeichnet. Alle Markenzeichen sind Eigentum der oder zugelassen auf die Invacare Corporation bzw. deren Tochtergesellschaften, sofern nicht anders angegeben.

„Making Life's Experiences Possible“ ist ein Warenzeichen in den USA.

Pine-Sol und Lestoil sind eingetragene Handelsmarken von The Clorox Company.

Dawn ist eine eingetragene Handelsmarke des Unternehmens Procter & Gamble.

Diese Gebrauchsanweisung ist auch auf der Invacare-Website unter [www.invacare.com](http://www.invacare.com) verfügbar.

---

# Inhaltsverzeichnis

---

<b>1 Allgemein</b>	<b>4</b>
1.1 Symbole	4
1.2 Anwendungszweck	5
1.3 Gegenanzeigen	6
1.4 Identifizierung der Komponenten	7
<b>2 Sicherheit</b>	<b>8</b>
2.1 Anbringungsorte der Etiketten	8
2.2 Allgemeine Richtlinien	9
2.3 Bedienungsinformationen	11
2.4 Hochfrequenzstörungen	12
<b>3 Inbetriebnahme</b>	<b>13</b>
3.1 Auspacken	13
3.2 Inspektion auf Schäden	14
3.3 Auswählen eines Standortes	14
<b>4 Verwenden</b>	<b>15</b>
4.1 Einleitung	15
4.2 Aufladen der Batterie	15
<b>5 Instandhaltung</b>	<b>17</b>
5.1 Instandhaltung	17
5.2 Nutzungsdauer	17
5.3 Reinigung und Desinfektion bei Verwendung durch mehrere Patienten	17
5.4 Regelmäßige Inspektionen	18
5.5 Reinigung des Gehäuses	18
5.6 Lagerung	19
<b>6 Nach dem Gebrauch</b>	<b>20</b>
6.1 Hinweise zum Recycling	20
<b>7 Problembehandlung</b>	<b>21</b>
7.1 Problembehandlung	21

<b>8 Technische Daten</b>	<b>23</b>
8.1 Spezifikationen	23
<b>9 Eingeschränkte</b>	<b>25</b>
9.1 Eingeschränkte Garantie – Nordamerika	25
9.2 Eingeschränkte Garantie – Europa	26

# 1 Allgemein

## 1.1 Symbole

In diesem Handbuch werden Signalwörter verwendet, um auf Gefahren oder unsichere Praktiken hinzuweisen, die zu Verletzungen oder Sachschaden führen können. Die Definitionen der verwendeten Signalwörter finden Sie in der nachfolgenden Tabelle.



### **GEFAHR!**

– Das Signalwort „Gefahr“ weist auf eine unmittelbar gefährliche Situation hin, die bei Nichtbeachtung zum Tod oder zu schweren Verletzungen führt.



### **WARNUNG!**

– Das Signalwort „Warnung“ weist auf eine potenziell gefährliche Situation hin, die bei Nichtbeachtung zum Tod oder zu schweren Verletzungen führen kann.



### **VORSICHT!**

– Das Signalwort „Vorsicht“ weist auf eine potenziell gefährliche Situation hin, die bei Nichtbeachtung unter Umständen zu Sachschaden und/oder leichten Verletzungen führen kann.









### **WICHTIG**





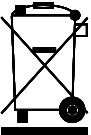

– Weist auf eine gefährliche Situation hin, die bei Nichtbeachtung der Hinweise zu Sachschäden führen kann.



Nützliche Tipps, Empfehlungen und Informationen für eine effiziente und reibungslose Verwendung.

In nachstehender Tabelle ist die Bedeutung der Symbole auf dem Gerät und/oder der Verpackung angegeben.

	Bedienungshinweise beachten  Der Symbolhintergrund auf dem Produkt ist blau.
	Trocken halten
	Nur für die Verwendung in Innenräumen
	NICHT über den normalen Hausmüll entsorgen
	Dieses Produkt entspricht den geltenden EU-Richtlinien.
	Hersteller
	Herstellungsdatum
	In der Gemeinschaft niedergelassener Bevollmächtigter

	Seriennummer
	Referenznummer
	Recycling
	Gleichstrom
	Wechselstrom
	Produkt der Klasse II

## 1.2 Anwendungszweck

Das Invacare®-Batterieladegerät, Modell POC1-115, ermöglicht es Patienten und Pflegepersonen, eine Invacare-Batterie, Modell POC1-110, unabhängig vom transportablen Sauerstoffkonzentrator aufzuladen. Das Gerät ist nur für die Verwendung in Innenräumen bestimmt.

Für den Gebrauch dieses Produkts sind weder spezielle Produktkenntnisse noch eine Schulung erforderlich. Befolgen Sie die in diesem Handbuch enthaltenen Anweisungen.

Es darf von Erwachsenen bzw. unter Aufsicht eines Erwachsenen nur dann verwendet werden, wenn vorher die Anweisungen und Warnhinweise in dieser Gebrauchsanweisung gelesen und verstanden wurden.



Die Batterie ist separat erhältlich.



**WARNUNG!**

**Verletzungsrisiko oder Gefahr von Sachschäden**

Die Verwendung dieses Geräts außerhalb des Anwendungszwecks und der Spezifikationen wurde nicht getestet und kann zu Beschädigungen oder zum Verlust der Funktionsfähigkeit des Geräts oder zu Personenschaden führen.

- Verwenden Sie das Gerät NICHT außerhalb der in den Abschnitten „Spezifikationen“ und „Anwendungszweck“ dieses Handbuchs beschriebenen Angaben.

### 1.3 Gegenanzeigen

Für dieses Produkt existieren keine bekannten Gegenanzeigen.

## 1.4 Identifizierung der Komponenten

Ⓓ	Stromeingangsbuchse
Ⓔ	Statusanzeige

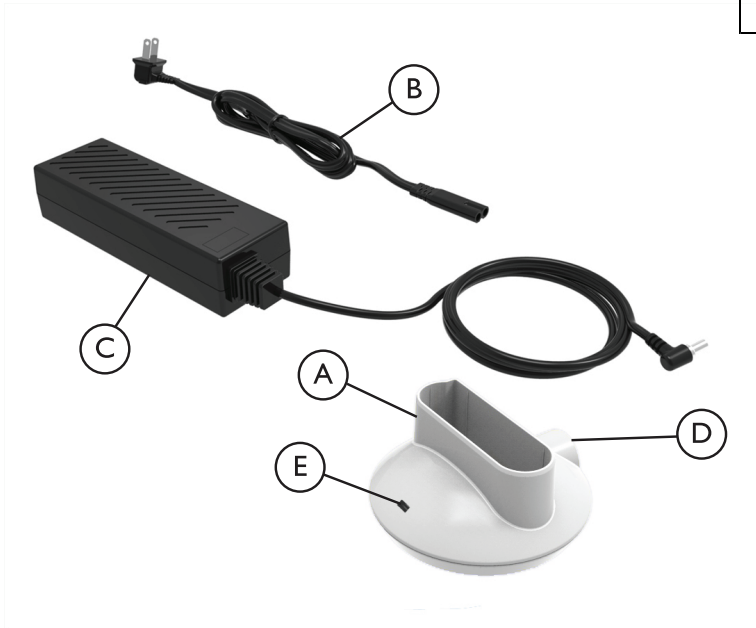

Ⓐ	Ladestation des Batterieladegeräts
Ⓑ	Netzkabel
Ⓒ	Wechselstrom-Netzteil

## 2 Sicherheit

### 2.1 Anbringungsstelle der Etiketten

FACEVIEW

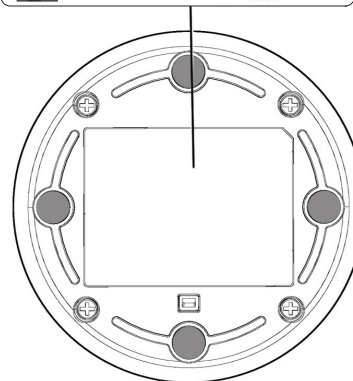
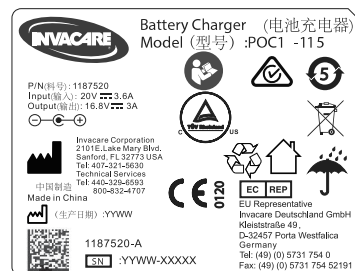
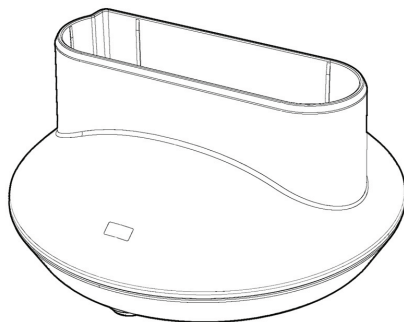



## 2.2 Allgemeine Richtlinien

**WARNUNG!****WICHTIGE SICHERHEITSANWEISUNGEN**

DIESE ANWEISUNGEN AUFBEWAHREN

- Dieses Handbuch enthält wichtige Informationen zur Sicherheit und zum Betrieb des Batterieladegeräts.

**GEFAHR!****Gefahr von Tod, Verletzungen oder Sachschäden**

Die unsachgemäße Verwendung dieses Produkts kann zu Tod, Verletzungen oder Sachschäden führen. Dieser Abschnitt enthält wichtige Informationen zum sicheren Umgang mit diesem Produkt.

- Verwenden Sie dieses Produkt und eventuell vorhandenes Zubehör ERST, nachdem Sie diese Anweisungen sowie eventuell zusätzliche Anweisungen – wie zum Produkt oder möglicherweise vorhandenem Zubehör gehörende Gebrauchsanweisungen, Servicehandbücher oder Merkblätter – vollständig gelesen und verstanden haben.
- Falls die Warnungen, Sicherheitshinweise und Anweisungen unverständlich sind, wenden Sie sich an einen Arzt, den Vertragshändler oder den technischen Kundendienst, bevor Sie das Produkt verwenden.
- Prüfen Sie ALLE außenliegenden Bauteile und die Verpackung auf Beschädigungen. Im Falle von Beschädigungen oder wenn das Produkt nicht ordnungsgemäß funktioniert, wenden Sie sich an einen Servicetechniker oder Invacare, damit entsprechende Reparaturmaßnahmen durchgeführt werden können.
- Verwenden Sie das Produkt NICHT, wenn das Gehäuse des Batterieladegeräts oder des Wechselstrom-Netzteils Risse aufweist oder sich gelöst hat.
- DIE IN DIESEM HANDBUCH ENTHALTENEN INFORMATIONEN KÖNNEN JEDERZEIT OHNE VORHERIGE ANKÜNDIGUNG GEÄNDERT WERDEN.

**GEFAHR!****Gefahr von Tod, Verletzungen durch elektrischen Schock**

Zur Verringerung der Gefahr von Verbrennungen, zur Vermeidung eines elektrischen Schocks, von Todesfällen oder Personenschäden:

- Das Gerät NICHT auseinandernehmen. Wartungsarbeiten dürfen nur von qualifiziertem Wartungspersonal durchgeführt werden. Das Gerät enthält keine vom Benutzer wartbaren Teile.
- BERÜHREN Sie das Batterieladegerät NICHT in nassem Zustand.
- Stellen/bewahren Sie das Batterieladegerät NICHT an einem Ort auf, an dem es in Wasser oder eine andere Flüssigkeit fallen kann.
- Greifen Sie NICHT nach einem Batterieladegerät, das ins Wasser gefallen ist. Ziehen Sie SOFORT den Stecker aus der Steckdose.
- Verwenden Sie KEIN abgenutztes oder beschädigtes Netzkabel.
- Verwenden Sie das Wechselstrom-Netzteil NICHT, wenn sein Gehäuse Risse aufweist oder sich gelöst hat.
- Wenden Sie sich zur weiteren Kontrolle und Reparatur des Geräts an einen qualifizierten Techniker, wenn das Netzkabel oder der Netzstecker des Netzteils beschädigt ist, wenn das Gerät nicht ordnungsgemäß funktioniert, heruntergefallen ist, beschädigt wurde oder in Wasser gefallen ist.

**WARNUNG!****Verletzungsrisiko oder Sachschäden**

- Die Konstruktion und die Herstellung der Invacare-Produkte sind so speziell, dass ausschließlich von Invacare bereitgestelltes oder zugelassenes Zubehör verwendet werden darf. Alle anderen Zubehörteile sind nicht von Invacare getestet worden und werden für die Verwendung mit Invacare-Produkten nicht empfohlen.
- Eine Modifikation dieser Ausrüstung ist nicht gestattet.

**VORSICHT!****Verletzungsrisiko oder Gefahr von Sachschäden**

So verhindern Sie Verletzungen oder Sachschäden, die die Garantie aufheben:

- Laden Sie ausschließlich Invacare-Batterien, Modell POC1–110.
- Verwenden Sie ausschließlich das mitgelieferte Netzteil.
- Halten Sie die elektrischen Kontakte frei von Verschmutzungen.

**WARNUNG!****Verletzungsrisiko oder Todesgefahr**

- Das Batterieladegerät ist nur zur Benutzung durch Erwachsene bestimmt.
- Strenge Aufsicht ist erforderlich, wenn das Batterieladegerät in der Nähe von Kindern und/oder Personen mit eingeschränkten körperlichen, sensorischen oder geistigen Fähigkeiten oder mangelnder Erfahrung und mangelndem Wissen verwendet wird.
  - Das Batterieladegerät ist kein Kinderspielzeug.
  - Verstauen und verlegen Sie die elektrischen Kabel ordnungsgemäß, sodass keine Stolper- oder Strangulationsgefahr besteht.

## 2.3 Bedienungsinformationen

Das Invacare-Batterieladegerät ermöglicht das Aufladen einer Invacare-Batterie, Modell POC1–110, unabhängig vom Sauerstoffkonzentrator.

Das Batterieladegerät wird durch das Wechselstrom-Netzteil gespeist, das im Lieferumfang des Batterieladegeräts enthalten ist. Das Batterieladegerät darf nur mit der Spannung versorgt werden, die auf der Produktkennzeichnung angegeben ist.

Die Ladedauer zum vollständigen Laden der Batterie, Modell POC1–110, beträgt bei ordnungsgemäßigem Anschluss an das Batterieladegerät maximal vier Stunden.



Die Batterie ist separat erhältlich.

## 2.4 Hochfrequenzstörungen

Medizinische elektrische Geräte müssen gemäß den EMV-Informationen in diesem Handbuch installiert und verwendet werden.

Dieses Gerät wurde getestet und erfüllt die in IEC/EN 60601-1-2 angegebenen EMV-Grenzwerte. Diese Grenzwerte sind so festgesetzt, dass sie einen angemessenen Schutz vor elektromagnetischen Störungen in einer typischen Umgebung der häuslichen Gesundheitsversorgung bieten.

Tragbare und mobile HF-Kommunikationsgeräte können den Betrieb dieses Geräts beeinträchtigen. Das Gerät darf nicht unmittelbar neben oder mit anderen Geräten gestapelt verwendet werden, da dies den Betrieb beeinträchtigen könnte. Der Betrieb des Batterieladegeräts sollte überwacht werden, um einen normalen Betrieb bei Vorhandensein solcher Geräte sicherzustellen.

An anderen Apparaten kann es unter Umständen auch bei elektromagnetischer Strahlung, die den niedrigen Werten der oben genannten Normen entspricht, zu Störungen kommen. Schalten Sie das Batterieladegerät aus, um zu ermitteln, ob die Emissionen des Batterieladegeräts für die Störungen verantwortlich sind. Hören die Störungen bei den anderen Apparaten auf, werden sie vom Ladegerät verursacht. In derartigen (seltenen) Fällen können die Störungen mit einer der folgenden Maßnahmen abgeschwächt oder behoben werden:

- durch Umstellen, Versetzen oder Vergrößern des Abstands zu dem Gerät.
- durch Anschließen des Geräts an eine Steckdose in einem anderen Stromkreis als dem, an den der andere Apparat/die anderen Apparate angeschlossen sind.

Weitere Information zur EMV finden Sie in der Gebrauchsanweisung des transportablen Platinium Sauerstoffkonzentrators.

## 3 Inbetriebnahme

### 3.1 Auspacken

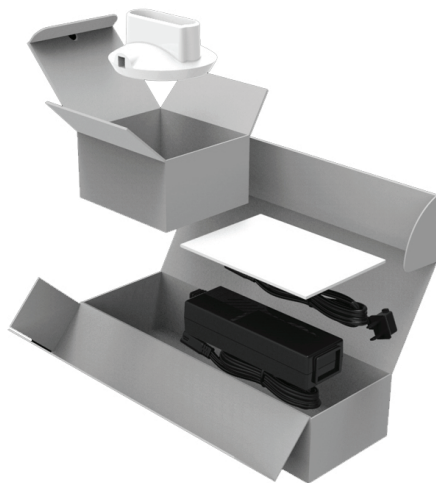

1. Überprüfen Sie, ob der Karton oder sein Inhalt offensichtliche Schäden aufweist. Benachrichtigen Sie bei sichtbaren Beschädigungen den Transporteur oder Ihren Händler.
2. Nehmen Sie das gesamte lose Verpackungsmaterial aus dem Karton heraus.

3. Nehmen Sie vorsichtig alle Einzelteile aus dem Karton heraus.

 Sofern das Batterieladegerät nicht SOFORT verwendet werden soll, belassen Sie es zur Lagerung in seiner Verpackung.

4. Im Lieferumfang des Batterieladegeräts sind diese Gebrauchsanweisung sowie folgende Teile enthalten. Sollten Teile fehlen, wenden Sie sich bitte an Ihren Händler.
- Ladestation des Batterieladegeräts (Produktnummer 1187520)
  - Wechselstrom-Netzteil (Produktnummer 1187530)
  - Wechselstrom-Netzkabel (Produktnummer 1187454 für Modell POC1–115, Produktnummer 1160792 für Modell POC1–115-AZ, Produktnummer 1152805 und 1160791 für Modell POC1–115-EU)

### 3.2 Inspektion auf Schäden

Untersuchen Sie das Batterieladegerät und das Wechselstrom-Netzteil außen auf Risse, Kratzer oder anderweitige Beschädigungen. Sollten Teile beschädigt sein, wenden Sie sich bitte an Ihren Händler.



Wenden Sie sich an Invacare oder Ihren Gesundheitsdienstleister, wenn Sie Unterstützung bei der Einrichtung benötigen oder um unerwartete Vorgänge oder Ereignisse zu melden.

### 3.3 Auswählen eines Standortes



#### **WARNUNG!** **Stromschlaggefahr**

– NUR für die Verwendung in Innenräumen. Vor Regen schützen.



#### **WICHTIG**

– Das Batterieladegerät funktioniert dann am besten, wenn es unter den in den Spezifikationen beschriebenen Bedingungen betrieben wird.

– Die Verwendung des Batterieladegeräts in anderen Umgebungen als den beschriebenen kann zu einem erhöhten Wartungsbedarf des Geräts führen.

1. Wählen Sie einen Tisch, ein Regal oder eine andere stabile Fläche, die eben und trocken ist und eine gute Luftzirkulation rund um die Batterie und das Batterieladegerät ermöglicht.
2. Das Batterieladegerät muss frei zugänglich sein.
3. Halten Sie die Batterie und das Batterieladegerät schmutz- und staubfrei.

## 4 Verwenden

### 4.1 Einleitung

Das Invacare-Batterieladegerät, Modell POC1–115, ermöglicht es Patienten und Pflegepersonen, eine Invacare-Batterie, Modell POC1–110, unabhängig vom transportablen Sauerstoffkonzentrator aufzuladen.

Das Invacare-Batterieladegerät verfügt über eine mehrfarbige LED-Anzeige zur Anzeige des Ladestatus sowie eine automatische Abschaltfunktion zur Vermeidung einer Überladung.

Bei Fragen oder Problemen im Zusammenhang mit dem Batterieladegerät wenden Sie sich an Ihren Händler. Die vorliegende Gebrauchsanweisung enthält Informationen über das Batterieladegerät und sollte bei Bedarf zu Rate gezogen werden.

### 4.2 Aufladen der Batterie

1. Stecken Sie den Stecker des Netzkabels in das Wechselstrom-Netzteil.



2. Schließen Sie das Netzkabel an eine Wandsteckdose an.



3. Stecken Sie den Ausgangsstecker des Wechselstrom-Netzteils in die Eingangsbuchse der Ladestation.



4. Halten Sie die Batterie so, dass das Invacare-Logo zu Ihnen zeigt. Setzen Sie die Batterie wie dargestellt vorsichtig in die Ladestation ein. Wenn die Batteriekontakte verbunden sind, beginnt die Statusanzeige grün zu blinken, um anzuzeigen, dass die Batterie geladen wird.



Die Anzeige leuchtet nicht, wenn in der Ladestation kein Akkupack eingesetzt ist. Der Steckplatz in der Ladestation ist codiert, sodass der Akkupack nicht falsch herum eingesetzt werden kann.



5. Wenn der Akkupack vollständig geladen ist, leuchtet die Statusanzeige durchgehend grün.
6. Halten Sie die Ladestation mit einer Hand fest und ziehen Sie den Akkupack mit der anderen Hand heraus.
7. Wenn der Ladevorgang abgeschlossen ist, ziehen Sie das Netzkabel aus der Wandsteckdose.

Anzeige	Ladestatus
Blinkt grün	Batterie wird geladen
Leuchtet gelb (durchgehend)	Störung, siehe Fehlerbehebung
Leuchtet grün (durchgehend)	Batterie ist vollständig geladen



## 5 Instandhaltung

### 5.1 Instandhaltung



#### **WARNUNG!**

**Verletzungsrisiko oder Gefahr von Sachschäden**  
Dieses Produkt wurde speziell dafür konstruiert, den vorbeugenden Routinewartungsbedarf zu minimieren. So verhindern Sie Verletzungen oder Sachschäden:

- Nur medizinisches Fachpersonal oder Personen, die vollständig mit dieser Anwendung vertraut sind, z. B. vom Hersteller ausgebildetes Personal, dürfen vorbeugende Wartungsarbeiten oder Leistungseinstellungen an diesem Produkt vornehmen. Ausgenommen davon sind Maßnahmen, die in diesem Handbuch beschrieben werden.
- Wenden Sie sich zur Wartung an Invacare oder Ihren Händler.

Wartung besteht für dieses Produkt aus der Reinigung und Desinfektion zwischen Patienten, der Inspektion auf Schäden, der Reinigung des Gehäuses und der Lagerung.

### 5.2 Nutzungsdauer

Die voraussichtliche Nutzungsdauer dieses Produkts beträgt drei Jahre, vorausgesetzt, es wird in Übereinstimmung mit den in diesem Handbuch beschriebenen Sicherheitsanweisungen, Wartungsintervallen und korrekten Verfahrensweisen verwendet. Die tatsächliche

Nutzungsdauer kann abhängig von der Häufigkeit und Intensität der Verwendung variieren.

### 5.3 Reinigung und Desinfektion bei Verwendung durch mehrere Patienten



#### **WARNUNG!**

#### **Verletzungsrisiko oder Gefahr von Sachschäden**

So verhindern Sie Verletzungen durch Infektionen oder eine Beschädigung des Batterieladegeräts:

- Die Reinigung und Desinfektion des Batterieladegeräts und des Zubehörs vor der Verwendung durch einen anderen Patienten darf ausschließlich von qualifiziertem Personal durchgeführt werden.



Befolgen Sie diese Anweisungen, um zu verhindern, dass aufgrund von kontaminierten Komponenten oder Zubehörteilen Krankheitserreger übertragen werden.

1. Reinigen Sie das Batterieladegerät und das Zubehör wie im Abschnitt zur Instandhaltung beschrieben.
2. Desinfizieren Sie die harten Außenflächen des Batterieladegeräts und des Zubehörs mit MadaCide-FD Germicidal Solution oder einem gleichwertigen Produkt.

**WARNUNG!****Verletzungsrisiko oder Gefahr von Sachschäden**

- Befolgen Sie die Hinweise des Herstellers zur Verwendung, Handhabung, Aufbewahrung und Entsorgung des Reinigungs-/Desinfektionsmittels.
- Die Verwendung ungeeigneter Desinfektionsmittel kann die Materialien des Geräts beschädigen und sich negativ auf die Sicherheit und Leistung des Geräts auswirken.

3. Führen Sie die in diesem Handbuch beschriebenen Wartungsverfahren durch.
4. Überprüfen Sie, ob das Batterieladegerät äußerliche Schäden aufweist oder etwas darauf hinweist, dass eine Wartung oder Reparatur erforderlich ist.
5. Vergewissern Sie sich vor dem erneuten Verpacken und der Weitergabe an einen anderen Patienten, dass das Paket die Ladestation des Batterieladegeräts, das Wechselstrom-Netzteil und das Netzkabel enthält.

## 5.4 Regelmäßige Inspektionen

Bevor Sie die Inspektion durchführen, trennen Sie das Batterieladegerät von der Stromversorgung.

Untersuchen Sie das Batterieladegerät und das Wechselstrom-Netzteil außen auf Risse, Kratzer oder anderweitige Beschädigungen. Überprüfen Sie alle Komponenten in regelmäßigen Abständen auf Schäden oder angefranste Kabel.

Wird ein Schaden gefunden, verwenden Sie das Batterieladegerät NICHT mehr. Wenden Sie sich bezüglich Instandhaltung und/oder Reparatur an Ihren Händler.

Das Gerät enthält keine vom Benutzer wartbaren Teile.

## 5.5 Reinigung des Gehäuses

**GEFAHR!****Verletzungsrisiko oder Gefahr von Sachschäden**

Flüssigkeiten beschädigen die internen Bauteile des Batterieladegeräts. So verhindern Sie Sachschäden oder Verletzungen aufgrund von Stromschlägen:

- Nehmen Sie die Batterie vor dem Reinigen aus der Ladestation und ziehen Sie den Netzstecker.
- Lassen Sie KEIN Reinigungsmittel in Öffnungen tropfen.
- Besprühen oder benetzen Sie das Gehäuse NICHT direkt mit Reinigungsmitteln.
- Reinigen Sie das Gerät NICHT unter dem Wasserstrahl.

**VORSICHT!****Gefahr von Sachschäden**

Aggressive chemische Mittel können das Batterieladegerät beschädigen. So vermeiden Sie Sachschäden:

- Reinigen Sie das Gerät NICHT mit Alkohol oder Produkten auf Alkoholbasis (Isopropylalkohol), konzentrierten chlorhaltigen Produkten (Ethylenchlorid), ölhaltigen Produkten (Pine-Sol®, Lestoil®) oder anderen aggressiven chemischen Reinigungsmitteln. Verwenden Sie ausschließlich mildes Geschirrspülmittel (wie z. B. Dawn®).

1. Trennen Sie das Batterieladegerät vor der Reinigung von der Stromversorgung.
2. Reinigen Sie das Gehäuse des Batterieladegeräts mit einem milden Haushaltsreiniger und einem abriebfreien Tuch oder Schwamm.
3. Halten Sie die Batterieanschlüsse trocken. Halten Sie die Batterieanschlüsse schmutz- und staubfrei.
4. Lassen Sie das Batterieladegerät vor dem Gebrauch trocknen.



Das Wechselstrom-Netzteil und das Netzkabel sind auf ähnliche Weise zu reinigen.

**5.6 Lagerung**

1. Lagern Sie das Batterieladegerät in seiner Verpackung an einem trockenen Ort. Informationen zur Lagertemperatur finden Sie in den Spezifikationen im Abschnitt „Technische Daten“.
2. KEINE Gegenstände auf das sich wieder in seiner Verpackung befindende Batterieladegerät stellen.
3. Nur für die Verwendung in Innenräumen. Auf eine ebene, trockene Fläche stellen.



Bewahren Sie alle Behältnisse und das gesamte Verpackungsmaterial zur Lagerung oder Rücksendung auf.

---

## 6 Nach dem Gebrauch

---

### 6.1 Hinweise zum Recycling

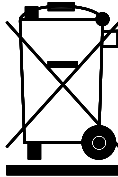

Dieses Produkt stammt von einem umweltbewussten Hersteller, der die Kriterien der Richtlinie über Elektro- und Elektronik-Altgeräte (WEEE) 2012/19/EG erfüllt.

Das Produkt enthält Substanzen, die die Umwelt schädigen können, wenn sie nicht in Übereinstimmung mit der nationalen Gesetzgebung entsorgt werden.

Das auf dem Produkt angebrachte Symbol einer durchgestrichenen Mülltonne soll an die Möglichkeit des Recyclings erinnern.

Wir bitten Sie, umweltverträglich zu handeln und dieses Produkt nach Ende seiner Lebensdauer über eine lokale Müllverwertungsanlage recyceln zu lassen.

## 7 Problembehandlung

### 7.1 Problembehandlung

Sollte das Batterieladegerät nicht richtig funktionieren, sehen Sie in der folgenden Tabelle für mögliche Ursachen und Lösungen nach. Wenden Sie sich nötigenfalls an Ihren Händler.

 Zusätzliche Informationen zur Fehlerbehebung für den transportablen Platinum® Sauerstoffkonzentrator finden Sie in der Gebrauchsanweisung des transportablen Platinum Sauerstoffkonzentrators.

Symptom	Mögliche Ursachen	Lösungen
Batterie wird nicht aufgeladen. Statusanzeige am Batterieladegerät leuchtet nicht.	<ol style="list-style-type: none"> <li>1. Netzstecker ist nicht in Steckdose eingesteckt.</li> <li>2. An der Steckdose liegt kein Strom an.</li> <li>3. Netzkabel ist nicht an Wechselstrom-Netzteil angeschlossen.</li> <li>4. Wechselstrom-Netzteil ist nicht an Batterieladegerät angeschlossen.</li> <li>5. Batteriekontakte sind nicht vollständig verbunden.</li> <li>6. Funktionsstörung der Batterie</li> </ol>	<ol style="list-style-type: none"> <li>1. Stecker mit Steckdose verbinden.</li> <li>2. Andere Steckdose verwenden.</li> <li>3. Alle Stromanschlüsse überprüfen.</li> <li>4. Batterie herausnehmen und wiedereinsetzen, um sicherzugehen, dass sie korrekt eingesetzt ist.</li> <li>5. Andere Batterie, Modell POC1-110, einsetzen.</li> <li>6. Händler kontaktieren.</li> </ol>

<p>Batterie wird nicht aufgeladen. Statusanzeige am Batterieladegerät leuchtet gelb.</p>	<ol style="list-style-type: none"> <li>1. Batterie außerhalb des Ladetemperaturbereichs</li> <li>2. Funktionsstörung der Batterie oder des Batterieladegeräts</li> </ol>	<ol style="list-style-type: none"> <li>1. Batterie für eine Stunde auf Zimmertemperatur aufwärmen/abkühlen lassen und erneut versuchen.</li> <li>2. Andere Batterie, Modell POC1–110, einsetzen.</li> <li>3. Händler kontaktieren.</li> </ol>
<p>Batterie wird nicht aufgeladen. Statusanzeige am Batterieladegerät leuchtet durchgehend grün.</p>	<ol style="list-style-type: none"> <li>1. Batterie ist bereits vollständig geladen.</li> <li>2. Batteriestandanzeige defekt.</li> </ol>	<ol style="list-style-type: none"> <li>1. Ladezustand der Batterie anhand der Batteriestandanzeige kontrollieren.</li> <li>2. Wenn die Batterie nicht vollständig geladen ist, erneut einsetzen.</li> <li>3. Andere Batterie, Modell POC1–110, einsetzen.</li> <li>4. Händler kontaktieren.</li> </ol>

## 8 Technische Daten

### 8.1 Spezifikationen

Eingangsspannung des Ladegeräts:	20,0 V DC
Nennstromaufnahme des Ladegeräts:	max. 3,6 A
Nennausgangsspannung (Gleichstrom) des Ladegeräts:	16,8 V (nominal)
Nennausgangsstrom (Gleichstrom) des Ladegeräts:	3,0 A
Eingang des Wechselstrom-Netzteils:	100–240 V AC, 50–60 Hz, 1,6–0,8 A
Verlängerungskabel:	Nicht zulässig
Breite des Ladegeräts:	10,2 cm (4,0")
Höhe des Ladegeräts:	5,1 cm (2,0")
Tiefe des Ladegeräts:	10,2 cm (4,0")
Gewicht der Ladestation:	0,20 kg (0,45 lbs)
Gewicht des Netzteils:	0,50 kg (1,10 lbs)
Umgebungstemperatur und relative Luftfeuchtigkeit für den Betrieb:	5 °C bis 40 °C (41 °F bis 104 °F) und weniger als 93 % relative Luftfeuchtigkeit (nicht kondensierend)
Empfohlene Umgebungsbedingungen für Transport und Lagerung:	-25 °C bis 70 °C (-13 °F bis 158 °F) und weniger als 93 % relative Luftfeuchtigkeit (nicht kondensierend)
Zusätzliche Informationen zu den Transport- und Lagerbedingungen für die Batterie finden Sie in der Gebrauchsanweisung des transportablen Platinium Sauerstoffkonzentrators.	

<p>Batterieladedauer: (Richtwert)</p> <p> Die Verwendung an den äußersten Grenzen des Betriebstemperaturbereichs kann zu einer Ladedauer von bis zu 4 Stunden führen.</p>	<p>Dauer:</p> <p>2 h 20 min</p>
<p>Das Produkt ist konform mit den folgenden Normen:</p>	<p>IEC 60601–1, AAMI ES60601–1 (USA), EN 60601–1, CSA C22.2 No. 60601–1 (Kanada), IEC 60601–1–2, EN 60601–1–2, EN 55011</p>
<p>CE-Kennzeichnung:</p>	<p>Dieses Produkt entspricht der Niederspannungsrichtlinie 2014/35/EU sowie der Richtlinie 93/42/EWG über Medizinprodukte.</p> <p>Der Markteinführungszeitpunkt für dieses Produkt ist in der CE-Konformitätserklärung angegeben.</p>



## 9 Eingeschränkte

### 9.1 Eingeschränkte Garantie – Nordamerika



DIE NACHSTEHENDE GARANTIE WURDE IM EINKLANG MIT DEM BUNDESGESETZ FÜR PRODUKTE AUFGESTELLT, DIE NACH DEM 4. JULI 1975 GEFERTIGT WURDEN.

Diese Garantie wird nur dem ursprünglichen Käufer entgegengebracht, welcher dieses Produkt neu und ungebraucht von der Invacare Corporation oder einem Händler käuflich erworben hat. Diese Garantie gilt für keine andere Person oder Organisation und kann nicht übertragen oder einem nachfolgenden Käufer oder Besitzer zugewiesen werden. Die Garantie endet mit dem Weiterverkauf oder der Übertragung des Eigentumsrechts an eine andere Person. Mit dieser Garantie erhalten Sie bestimmte Rechte, und Ihnen können außerdem weitere Rechte zustehen, die sich von Bundesstaat zu Bundesstaat unterscheiden können.

Die Invacare Corporation garantiert, dass ihre Batterieladegeräte, wenn diese neu und ungebraucht von Invacare oder von einem Händler erworben wurden, für eine Dauer von einem Jahr ab Kaufdatum frei von Material- oder Konstruktionsschäden sind. Für die Gültigkeit der Garantie muss eine Kopie der Verkaufsrechnung vorgelegt werden.

Wenn sich innerhalb des Garantiezeitraums zur Zufriedenheit der Invacare Corporation nachvollziehbar herausstellt, dass ein Produkt beschädigt ist, wird es nach Ermessen der Invacare Corporation repariert oder ersetzt. Diese Garantie ist nur gültig für Reparaturarbeiten, die von der Invacare-Kundendienstabteilung oder von durch Invacare

autorisierten Servicezentren durchgeführt werden. Die Garantie betrifft keine Arbeitsleistungen, die vom Käufer oder Anwender durchgeführt wurden. Diese Garantie schließt normale Abnutzung aus und schließt keine Versandkosten ein. Die gesamte Pflicht der Invacare Corporation sowie Ihre ausschließliche Behelfsmaßnahme im Rahmen dieser Garantie beläuft sich auf die genannte Reparatur oder den Ersatz. Ersatzteile der Routinewartungen sind von der Garantie ausgeschlossen.

Kontaktieren Sie für Garantieleistungen die Kundendienstabteilung der Invacare Corporation unter der gebührenfreien Rufnummer, die sich auf der Rückseite dieses Handbuchs befindet. Sobald die Invacare Corporation von einem angeblichen Produktmangel benachrichtigt wird, wird sie eine Rücksendegenehmigung mit Seriennummer ausstellen. Es unterliegt dann der Verantwortung des Käufers, die gesamte Einheit zurückzusenden oder, auf Kosten des Käufers, das/die identifizierte(n), beschädigte(n) Bauteil(e) aus dem Gerät zu entfernen und so zu verpacken, dass Schäden während des Versands vermieden werden und das/die Bauteil(e), wie von der Invacare Corporation im Voraus benachrichtigt, entweder zum Invacare Corporation Werk oder an ein Kundendienst-Center zu senden. Das defekte Bauteil oder die defekten Bauteile MÜSSEN innerhalb von dreißig Tagen nach dem Datum der Rückgabegenehmigung unter Angabe der Seriennummer für eine Garantieuntersuchung zurückgegeben werden. Senden Sie KEINE Produkte ohne vorherige Zustimmung an unser Werk zurück. Sendungen per Nachnahme werden abgelehnt. Bitte entrichten Sie die Versandkosten im Voraus.

EINSCHRÄNKUNGEN UND AUSSCHLÜSSE: DIE VORSTEHENDE GARANTIEERKLÄRUNG GILT NICHT FÜR PRODUKTE, BEI DENEN FAHRLÄSSIGKEIT, UNFALL, UNSACHGEMÄSSE BEDIENUNG, WARTUNG ODER LAGERUNG IN UMGEBUNGEN MIT RUSS ODER RAUCH ODER DURCH UNÜBLICHE ANWENDUNG, VERWENDUNG ODER SERVICE VORLIEGEN, ODER PRODUKTE, DIE OHNE AUSDRÜCKLICHE SCHRIFTLICHE GENEHMIGUNG VON INVACARE (EINSCHLIESSLICH, ABER NICHT BEGRENZT AUF DIE VERWENDUNG NICHT ZUGELASSENER TEILE ODER ZUSÄTZE) VERÄNDERT WURDEN, SOWIE FÜR PRODUKTE, DIE AUFGRUND NICHT VON DER INVACARE CORPORATION GENEHMIGTER REPARATUREN AN IRGENDWELCHEN IHRER KOMPONENTEN BESCHÄDIGT WURDEN, ODER PRODUKTEN, DIE AUFGRUND VON UMSTÄNDEN BESCHÄDIGT WURDEN, DIE AUSSERHALB DES EINFLUSSBEREICHES DER INVACARE CORPORATION LIEGEN.

DIE VORSTEHENDE AUSDRÜCKLICHE GARANTIEERKLÄRUNG IST AUSSCHLIESSLICH UND IN LIEU JEDER ANDEREN GARANTIEERKLÄRUNG IRGEND EINER ART ZU VERSTEHEN, EGAL OB EXPLIZIT ODER IMPLIZIT, EINSCHLIESSLICH DER IMPLIZIERTEN GARANTIEERKLÄRUNG DER MARKTFÄHIGKEIT ODER EIGNUNG FÜR EINEN BESTIMMTEN ZWECK, UND DIE EINZIGE ALTERNATIVE ZUM VERSTOSS GEGEN DIE GARANTIEERKLÄRUNG BESCHRÄNKT SICH AUF DIE REPARATUR ODER DEN AUSTAUSCH DES MANGELHAFTEN PRODUKTS LAUT DEN HIERIN AUFGEFÜHRTEN BESTIMMUNGEN. DIE ANWENDUNG ALLER IMPLIZIERTEN GARANTIEERKLÄRUNGEN GILT NICHT ÜBER DIE DAUER DES HIERIN AUSDRÜCKLICH ERKLÄRTEN HINAUS. INVACARE IST NICHT FÜR FOLGE- ODER ZUFÄLLIGE SCHÄDEN JEDWEDER ART HAFTBAR.

EINIGE STAATEN GESTATTEN NICHT DEN AUSSCHLUSS VON ODER DIE EINSCHRÄNKUNG AUF ZUFALLS- ODER FOLGESCHÄDEN ODER EINE EINSCHRÄNKUNG DAZU, WIE LANG EINE IMPLIZIERTE GARANTIE ANDAUERT. DAHER KANN ES SEIN, DASS DER OBEN GENANNTA AUSSCHLUSS UND DIE EINSCHRÄNKUNG NICHT AUF SIE ZUTREFFEN.

DIESE GARANTIE WIRD GEMÄSS DEN GESETZEN UND ANFORDERUNGEN DER JEWEILIGEN BUNDESSTAATEN UND PROVINZEN ERWEITERT.

## **9.2 Eingeschränkte Garantie – Europa**

Die Garantiebestimmungen sind Bestandteil der Allgemeinen Geschäftsbedingungen für die jeweiligen Länder, in denen dieses Produkt verkauft wird.

Kontaktinformationen zur Invacare-Niederlassung vor Ort finden Sie im Rückumschlag dieses Handbuchs.

**Belgium & Luxemburg:** Invacare nv, Autobaan 22, B-8210 Loppem • Tel: (32) (0) 50 83 10 10 • Fax: (32) (0) 50 83 10 11 • [belgium@invacare.com](mailto:belgium@invacare.com) • [www.invacare.be](http://www.invacare.be)

**Danmark:** Invacare A/S, Sdr. Ringvej 37, DK-2605 Brøndby • Tel: (45) (0)36 90 00 00 • Fax: (45) (0)36 90 00 01 • [denmark@invacare.com](mailto:denmark@invacare.com) • [www.invacare.dk](http://www.invacare.dk)

**Deutschland:** Invacare GmbH, Alemannenstraße 10, D-88316 Isny • Tel: (49) (0)75 62 7 00 0 • Fax: (49) (0)75 62 7 00 66 • [kontakt@invacare.com](mailto:kontakt@invacare.com) • [www.invacare.de](http://www.invacare.de)

**Eastern Europe, Middle East & CIS:** Invacare EU Export • Kleiststraße 49 • D-32457 Porta Westfalica • Germany • Tel: (49) 5731 754540 • Fax: (49) 5731 754541 • [webinfo-eu-export@invacare.com](mailto:webinfo-eu-export@invacare.com) • [www.invacare-eu-export.com](http://www.invacare-eu-export.com)

**España:** Invacare SA, c/Areny s/n, Polígon Industrial de Celrà, E-17460 Celrà (Girona) • Tel: (34) (0)972 49 32 00 • Fax: (34) (0)972 49 32 20 • [contactsp@invacare.com](mailto:contactsp@invacare.com) • [www.invacare.es](http://www.invacare.es)

**France:** Invacare Poirier SAS, Route de St Roch, F-37230 Fondettes • Tel: (33) (0)2 47 62 64 66 • Fax: (33) (0)2 47 42 12 24 • [contactfr@invacare.com](mailto:contactfr@invacare.com) • [www.invacare.fr](http://www.invacare.fr)

**Ireland:** Invacare Ireland Ltd, Unit 5 Seatown Business Campus • Seatown Road, Swords, County Dublin – Ireland • Tel: (353) 1 810 7084 • Fax: (353) 1 810 7085 • [ireland@invacare.com](mailto:ireland@invacare.com) • [www.invacare.ie](http://www.invacare.ie)

**Italia:** Invacare Mecc San s.r.l., Via dei Pini 62, I-36016 Thiene (VI) • Tel: (39) 0445 38 00 59 • Fax: (39) 0445 38 00 34 • [italia@invacare.com](mailto:italia@invacare.com) • [www.invacare.it](http://www.invacare.it)

**Nederland:** Invacare BV, Galvanistraat 14–3, NL–6716 AE Ede • Tel: (31) (0)318 695 757 • Fax: (31) (0)318 695 758 • [nederland@invacare.com](mailto:nederland@invacare.com) • [csede@invacare.com](mailto:csede@invacare.com) • [www.invacare.nl](http://www.invacare.nl)

**Norge:** Invacare AS, Grensingsvingen 9, Postboks 6230, Etterstad, N-0603 Oslo • Tel: (47) (0)22 57 95 00 • Fax: (47) (0)22 57 95 01 • [norway@invacare.com](mailto:norway@invacare.com) • [island@invacare.com](mailto:island@invacare.com) • [www.invacare.no](http://www.invacare.no)

**Österreich:** Invacare Austria GmbH, Herzog Odilostrasse 101, A-5310 Mondsee • Tel: (43) 6232 5535 0 • Fax: (43) 6232 5535 4 • [info@invacare-austria.com](mailto:info@invacare-austria.com) • [www.invacare.at](http://www.invacare.at)

**Portugal:** Invacare Lda • Rua Estrada Velha, 949, P-4465-784 Leça do Balio • Tel: (351) (0)225 1059 46/47 • Fax: (351) (0)225 1057 39 • [portugal@invacare.com](mailto:portugal@invacare.com) • [www.invacare.pt](http://www.invacare.pt)

**Sverige:** Invacare AB • Fagerstagatan 9 • S-163 53 Spånga • Tel: (46) (0)8 761 70 90 • Fax: (46) (0)8 761 81 08 • [sweden@invacare.com](mailto:sweden@invacare.com) • [www.invacare.se](http://www.invacare.se)

**Suomi:** Camp Mobility • Patamäenkatu 5, 33900 Tampere • Tel: 09-350 76 310 • [info@campmobility.fi](mailto:info@campmobility.fi) • [www.campmobility.fi](http://www.campmobility.fi)

**Schweiz/Suisse/Svizzera:** Invacare AG • Benkenstrasse 260 • CH-4108 Witterswil • Tel.: (41) (0)61 487 70 80 • Fax.: (41) (0)61 487 70 81 • [switzerland@invacare.com](mailto:switzerland@invacare.com) • [www.invacare.ch](http://www.invacare.ch)

**United Kingdom:** Invacare Limited, Pencoed Technology Park, Pencoed, Bridgend CF35 5HZ • Tel: (44) (0) 1656 776222 • Fax: (44) (0) 1656 776220 • [UK@invacare.com](mailto:UK@invacare.com) • [www.invacare.co.uk](http://www.invacare.co.uk)

## Invacare Corporation

### USA

One Invacare Way  
Elyria, Ohio USA  
44035-2125  
440-329-6000  
800-832-4707  
Technischer Service  
440-329-6593  
800-832-4707  
www.invacare.com

### Canada

570 Matheson Blvd. E. Unit 8  
Mississauga, Ontario  
L4Z 4G4 Canada  
800-668-5324  
www.invacare.ca

### Australia

Invacare Australia  
Pty Ltd, 1 Lenton Place  
North Rocks NSW 2151,  
Australia  
800-460-460 (Tel.)  
800-814-367 (Fax)  
www.invacare.com.au

### New Zealand

Invacare New Zealand  
4 Westfield Place  
Mt Wellington, Auckland 1060,  
New Zealand  
0800-468-222 (Tel.)  
0800-807-788 (Fax)  
www.invacare.co.nz



### Hersteller:

Invacare Corporation  
2101 E. Lake Mary Blvd.  
Sanford, FL USA 32773  
407-321-5630



### EU-Vertreter

Invacare Deutschland GmbH  
Kleiststraße 49  
D-32457 Porta Westfalica  
Deutschland  
Tel.: (49) (0) 5731 754 0  
Fax: (49) (0) 5731 754 52191



1193845-B 2018-05-31



**Making Life's Experiences Possible®**



**Yes, you can.®**